

## Circuito per inversione del senso di marcia di un motore asincrono trifase

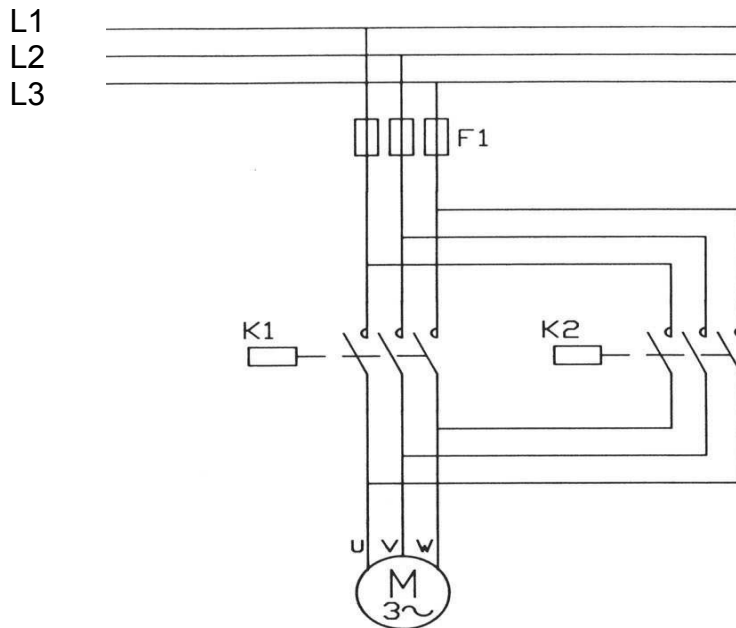

Se è attivo il contattore K1 le fasi arrivano in un certo ordine al motore (L1 su U, L2 su V, L3 su W).

Se è attivo il contattore K2 la fase centrale rimane invariata (L2 su V), mentre le altre due fasi si scambiano tra loro (L1 su W, L3 su U).

Quindi se è attivo K1 il motore gira in un senso, se è attivo K2 il motore gira nel verso opposto.

## Esercizi di elettromeccanica che possono essere inseriti nel compito scritto di Automazione Industriale

### Esempio 1

"Un motore asincrono trifase è protetto da una terna di fusibili Qf1 e da un relè termico Qrt1. Tra i fusibili e il relè di protezione (detto salvamotore) vi è un contattore di standby Ks1, e, a valle di questo, prima del salvamotore vi sono due contattori Km1 e Km2 per azionare il motore in entrambi i sensi di marcia. Disegnare lo schema elettrico della sola parte di potenza, e disegnare inoltre i simboli grafici dei seguenti componenti:

- interruttore a pulsante
- lampada
- finecorsa
- trasformatore

### Esempio 2

"Un motore asincrono trifase è protetto da un magnetotermico tripolare Qf1, a cui arriva una trifase sezionata da un sezionatore tripolare generale. Al magnetotermico seguono due contattori, Ks e Kt, che fanno commutare il motore dalla configurazione stella alla configurazione triangolo. Disegnare lo schema elettrico della sola parte di potenza, e disegnare inoltre i simboli grafici dei seguenti componenti:

- fungo di emergenza
- relè ritardato
- lampada
- trasformatore